

VALUE EDGE COUNTER

【バリューエッジカウンター】

キッチン前カウンター



熱やキズ、汚れにも強いメラミン化粧板を天板表面に採用しているので、熱いマグカップや植木鉢をおいても大丈夫です。汚れもさっと一拭き簡単お掃除でOK。キッチンダイニングの機能がUPします。

暮らし彩るアイカカウンター。自由な形状でオリジナルも可能です。

平面形状の自由度が高いメラミン化粧板貼りエッジ塗装カウンター。原板サイズからの加工で、継ぎ目の無い一体形状カウンターです。



形状図面 ※3階建ての場合寸法変更が必要になります。

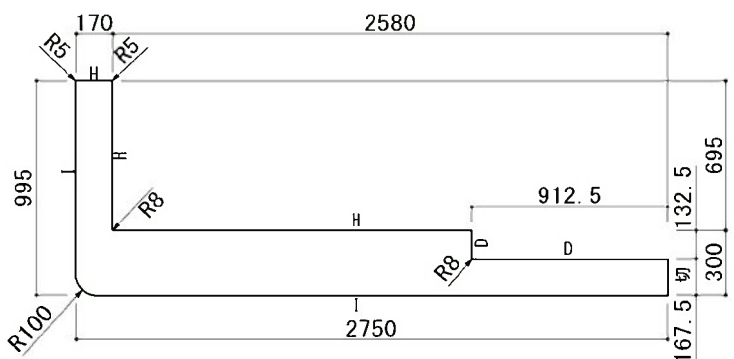
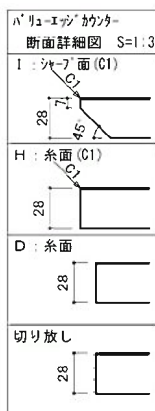
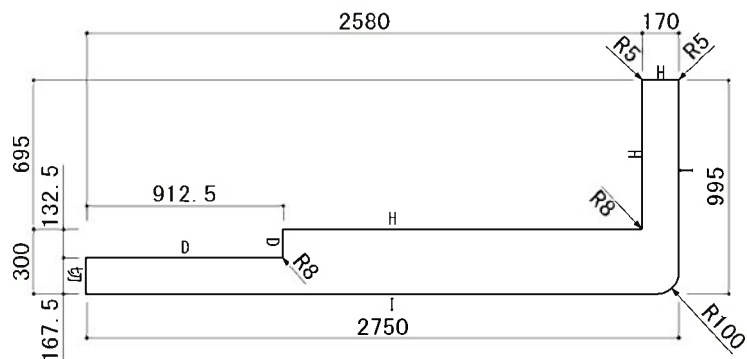

K-6000KN

メラミン化粧板の物性

■鉛筆硬度試験 試験体の表面に2Hの鉛筆で約1kgの荷重を加えて直接書きなぐり、半分を消しゴムで消しました。

タモ集成カウンター 表面に著しい書き跡が残りました。

塩ビカウンター 痕跡はあまり変わりませんが、わずかなヘコミが認められました。

アクリル人大カウンター 変化はありません。

メラミン化粧板カウンター 変化はありません。

■オイルナベ試験 オイルを入れて温度180℃まで加熱したナベを、20分間放置し表面の変化を見ました。

タモ集成カウンター ナベ底設置部分が変色し、塗装がひび割れ。

塩ビカウンター ナベ設置部分のツヤが落ちました。

アクリル人大カウンター ナベ設置部分のツヤが落ちました。

メラミン化粧板カウンター ほとんど変化はありません。

■耐薬品性

薬品等への耐薬品性に優れています。

(薬品の種類によっては、汚れが落ちにくい場合があります。) ※当社比

バリューエッジカウンターとは？

【エッジ塗装メラミン化粧板カウンター】

耐水MDFを基材にメラミン化粧板を表面材に使用。原板サイズから加工することで、継ぎ目の無い自由な一体形状を可能にしました。空間の個性を存分に活かした、オリジナリティたっぷりのデザインを楽しめます。

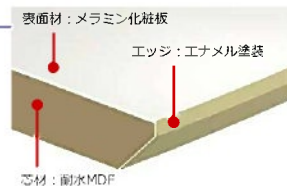

# カウンター・ニッチ オプション

## ①キッチン対面 L型カウンター

**¥38,000-** (設置工事含む)  
(税別)

※カウンターの色はフローリング合わせとなります。

寸法図  
(単位mm)

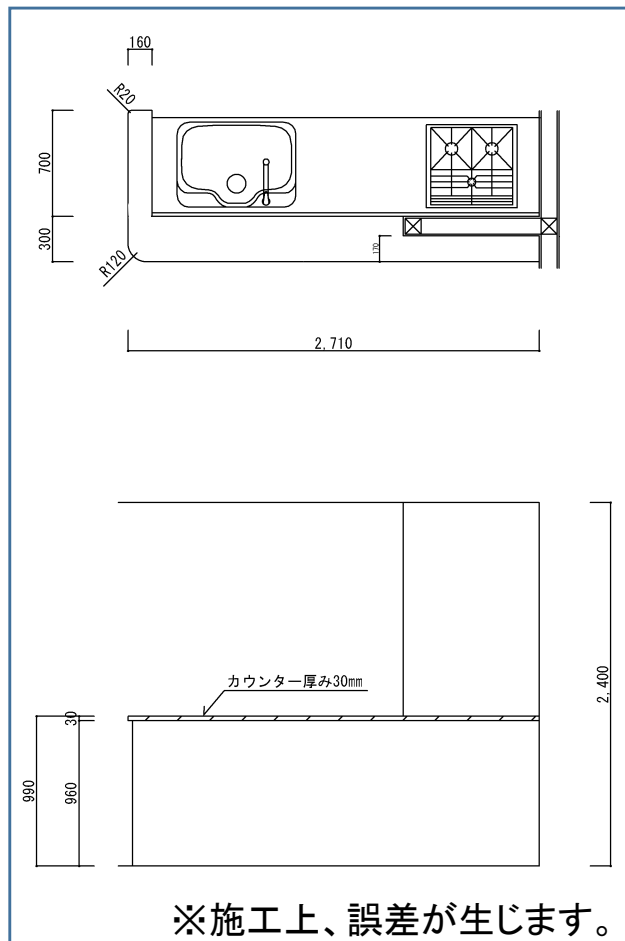

パース図

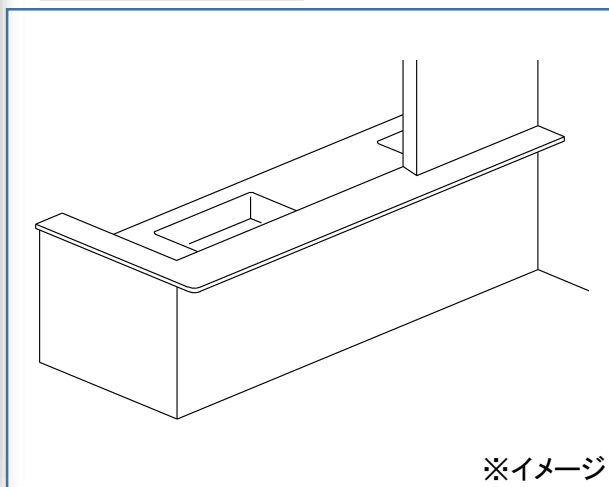

## ②キッチン対面 I型カウンター

**¥43,000-** (設置工事含む)  
(税別)

※カウンターの色はフローリング合わせとなります。

寸法図  
(単位mm)

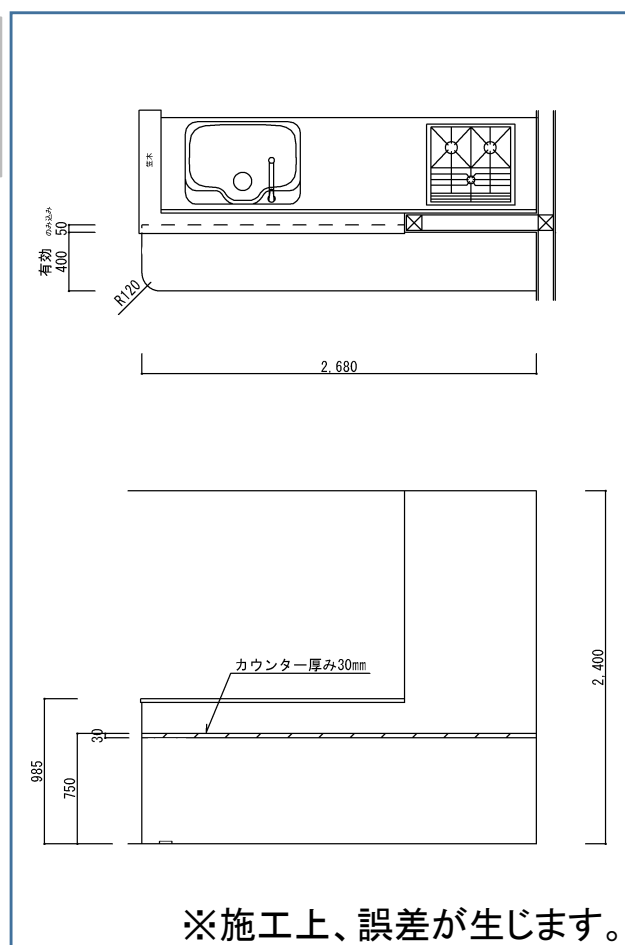

パース図

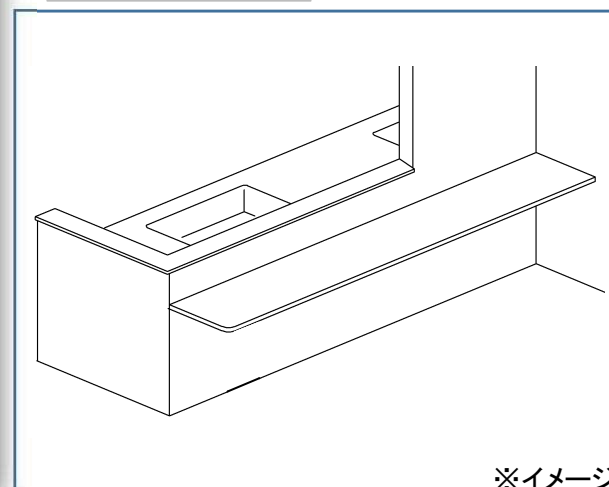

## ③ニッチカウンター

※照明器具は含みません。

■カウンター55cm (有効幅47cm)

**¥20,000-**  
(税別)

(設置工事含む)

※カウンターの色は  
フローリング合わせ  
となります。

寸法図 (単位mm)

